

HG10000

●1回の集球量:約 10,000 個

走行連動コンベヤで 集球ボールを荷台に自動投入!!



特 長

1	走行連動コンベヤでボールを荷台に自動投入 車輪の回転により上昇するコンベヤベルトでボールを荷台に自動投入します。重いボール収納ケースを持ち上げる必要がありません。
2	けん引車との連結はワンタッチ けん引車との連結部にはトレーラーヒッチを採用していますので取り付け・取り外しがワンタッチで可能です。
3	連結時に効果を発揮するトレーラージャッキ 集球機先端にトレーラージャッキを装備していますので連結の際に於ける移動は軽くおこなえます。
4	集球率抜群の集球ピン式 特殊配合強化樹脂製の集球ピンは「ピンポイント集球」によりボールが密集したフィールドに於いても群を抜いた集球率を発揮します。
5	約 500mm 巾の集球ドラムによりフィールドの起伏に細かく応答 集球ドラム4連式と3連式があり、ひとつのドラム幅が約 500mmと小幅なため場内の起伏に細かく応答して拾い残しを防ぎます。また、ドラム間にはゴム式ボールガイドを装備してありますので隙間を抜けるボールを見逃しません。
6	タイヤ前方にボールガイドを設置 高さ調整式のゴム式ボールガイドをタイヤ前方に装備してありますのでタイヤによるボール踏み付けを防止します。

●集球ドラム(3連仕様)

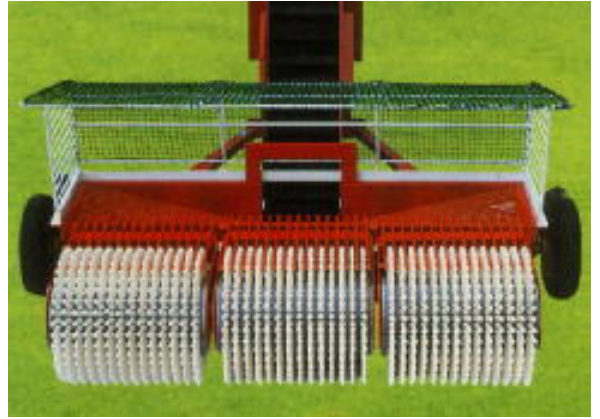

■概略寸法図

集球ドラム4連仕様

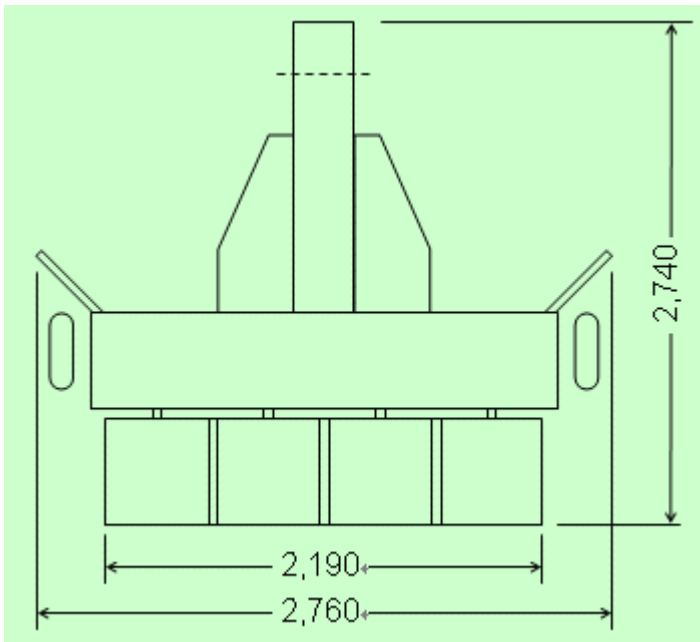

集球ドラム3連仕様

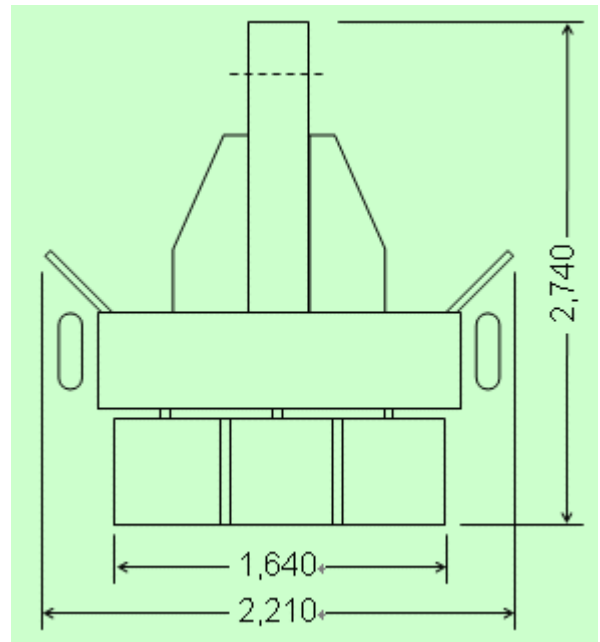

■概略仕様

集球ドラム	4連仕様	3連仕様
全長・全幅・全高	2,740mm×2760mm×1465mm	2,740mm×2210mm×1465mm
集球幅	2,760mm	2,210mm
コンベアベルト幅	300mm	300mm
集球ピン数	2,128本(532本×4ドラム)	1,596本(532本×3ドラム)
タイヤ	運搬車用タイヤ	運搬車用タイヤ

※仕様は改良の為、予告なく変更することがあります。

●取扱店

BNKダイニチ工機株式会社
 〒453-0855 名古屋市中村区烏森町3-22
 TEL (052) 482-4121(代表) FAX (052) 482-8787
 URL: <http://www.dainichi-k.jp/>
 E-Mail: info@dainichi-k.jp